

## EVD-M 电动真空执行单元

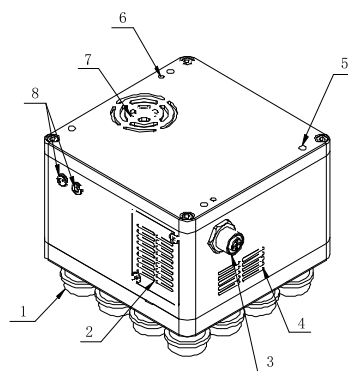

### 应用 / 特点

- 电驱动真空发生，高真空、大流量；
- 真空、破空、吸盘一体式设计；
- 体积小、重量轻，可用于多种不同工况，例如协作机械手末端等；
- 顶面与侧面双安装孔，单个线缆接口，安装、接线简单；
- 主要应用于移动式工作平台，无压缩气源条件下的末端真空抓取和搬运。



- 1、真空吸盘
- 2、散热进气窗
- 3、M12-5芯控制线接线端口
- 4、排气窗
- 5、M5螺纹安装孔
- 6、销孔
- 7、散热排气窗
- 8、指示灯

### 订货举例

系列代码	吸附面尺寸	吸盘尺寸	类型
EVD: EVD系列	120X120	B20:吸盘直径20 B40:吸盘直径40 M15:海绵厚度15 (定制)	M:MIDI款

订货举例: EVD系列电动真空执行单元, 吸附面尺寸: 120x120; 吸盘尺寸: B20; MIDI款。  
其订购码为: EVD120X120-B20-M

### 性能参数

额定工作电压	DC24 ± 10%V	额定电流	2.2A	峰值电流	2.6A
最高真空度	-85kPa	最大真空流量	45NL/min	产品净重	1.6kg
B20型最大吸附力	18kg	B40型最大吸附力	25kg	M15型最大吸附力	18kg
运行噪音	≤73dB(A)	真空建立时间 (0~-60kPa)	0.5s	破真空时间	0.2s
防护等级	IP40	使用环境温湿度	0~50℃, 85%RH以下	电缆长度	2000±5mm
压力传感器	测量压力范围: 0~-100kPa, 模拟量输出1-5v, 精度: ±3% F.S., 重复精度: ±0.3% F.S.				

### 使用介绍

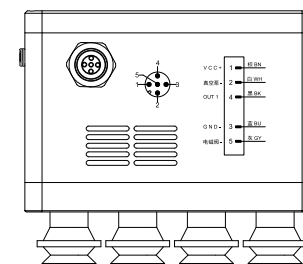

VCC+	1	棕 BN
真空泵	2	白 WH
OUT1	4	黑 BK
GND-	3	蓝 BU
电磁阀	5	灰 GY

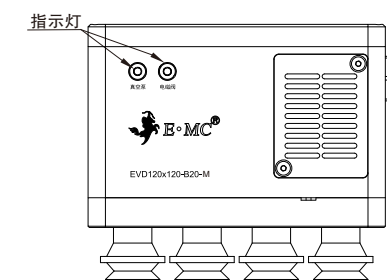

#### 使用注意事项:

- 1、本产品采用真空吸附抓取, 使用前请确认工件是否合适采用此方式。建议不透气硬质表面工件可使用。
- 2、产品接线前请注意电缆线序, 不可带电操作。
- 3、为了防止使用过程中出现意外情况, 请勿遮挡任何透气窗口。
- 4、本MIDI款为经济型, 内部无备用电源。

### 外形尺寸 (mm)

EVD120x120-B20-M

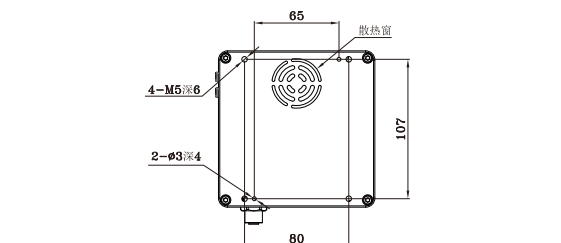
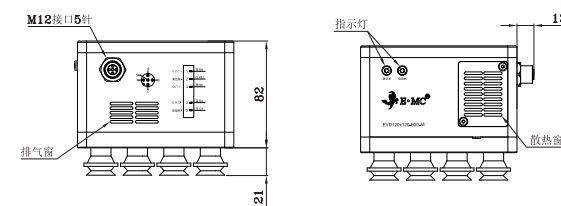
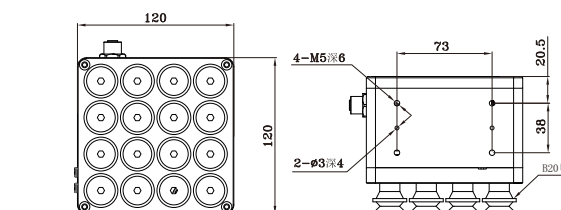

EVD120x120-B40-M

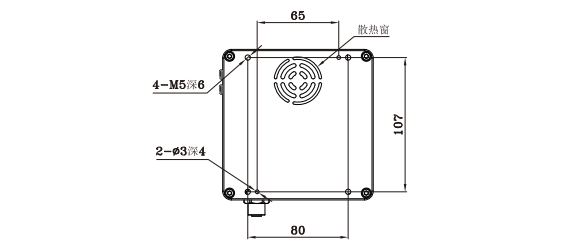
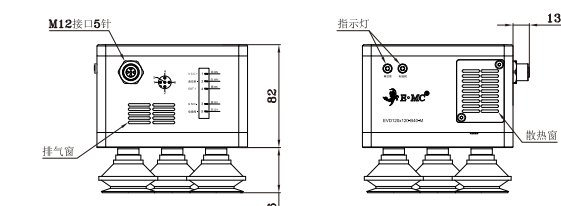
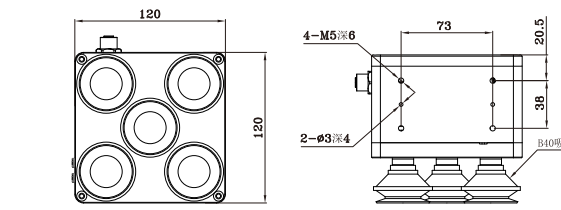

◎ 外形尺寸 (mm)

EVD120x120-M15-M

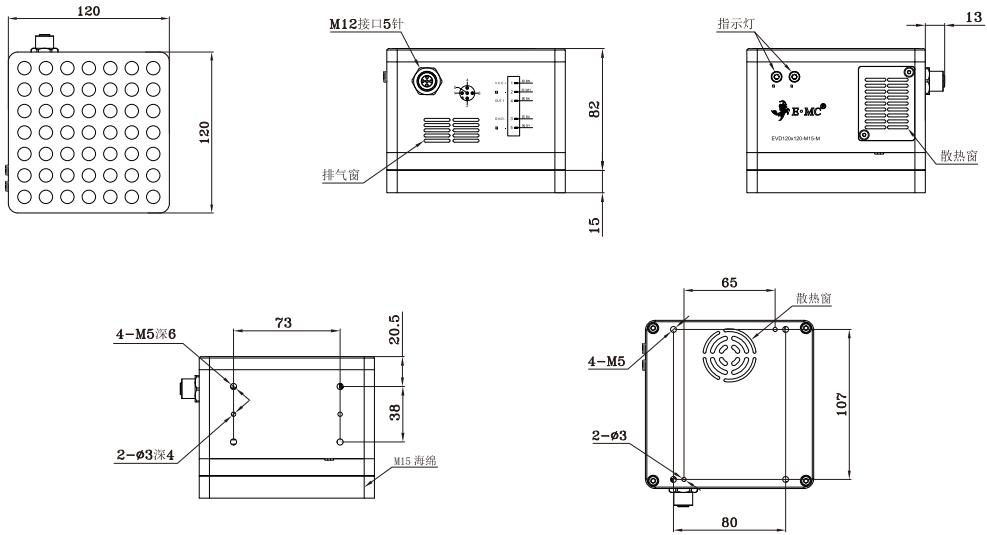

1	气动控制元件
2	流体控制元件
3	电气控制元件
4	气动执行元件
5	气源处理元件
6	真空元件
7	洁净元件
8	高真空元件
9	气动辅助元件